

ELT INOX

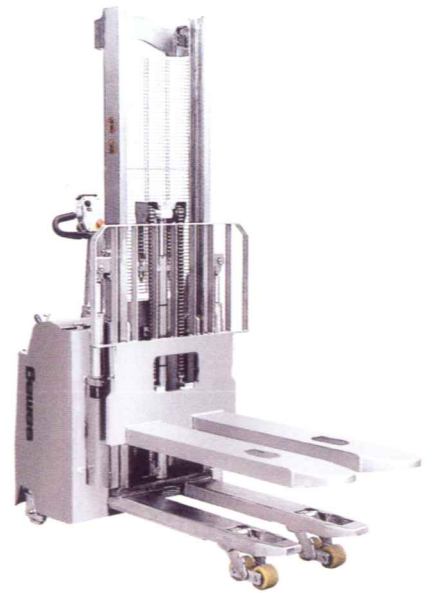

AC POWER
moteur traction sans
balais
moins entretien
puissance plus grande

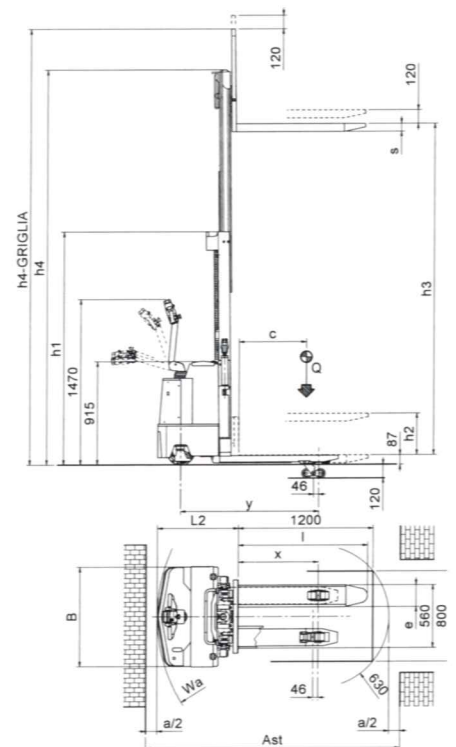

Construit entièrement en acier INOX ou matériau non corrosif

- Groupe montants exclusifs pour SAMAG, en acier INOX laminé à haute résistance à la flexion et à la torsion, avec certificat de qualité
- Cylindre d'élévation (y compris courroie d'élévation poulies) intégralement en acier INOX ou matériau non corrosif
- Carter réducteur fondu en acier INOX AISI 304: moteur traction protégé IP55, avec thermique de protection
- Roue motrice centrale amortie avec charge réglable, pour une adhérence au sol toujours efficace
- Protégé contre les jets d'eau
- Plate-forme transport opérateur avec ou sans protections latérales



samag

SAMAG Industriale S.r.l.

FIorenzuola d'Arda (PC) - LOC. PAGANA (ITALY) - TEL. 0523/981598 FAX 0523/943128 - www.samag.it - info@samag.it

CARACTERISTIQUES	Constructeur	Marque	SAMAG		
	Modèle	Dénomination	ELT inox	ELT PO inox	
	Capacité	Q = Charge de levage	t.	1,2 ①	
DIMENSIONS	Centre de gravité	c = Distance	mm	600	
	Mode de traction	Batterie, Diesel, Gaz, Electriques	BATTERIE		
	Commande	A timon, Conducteur assis/debout	TIMON		
	Bandages	V = Pleins, L = Pneus av/ar	V/V		
	Roues (X = motrice)	Nombre av/ar	1X+2/4		
	Tablier porte fourches	DIN / FEM / ISO / Recouvrantes	RECOUVRANTES		
	Fourches	s - e - l	mm	70 x 195 x 1150	
	Dimensions maximales	L2 = Longueur compris porte fourches	mm	724	832-1206 ②
		B = Largeur hors tout	mm	880	
	Rayon de braquage	Wa	mm	1437 ②	1568-1926 ② ③
Porte à faux avant	X distance des fourches à l'essieu	mm	713 ②		
Largeur d'allée	Ast avec palette 800x1200 longitudinal	mm	2267	2398-2756 ③	
PERFORMANCES	Vitesse	Translation en charge/à vide	Km/h	5.9 / 5.9	5.9/5.9-7.5/7.5 ③
		Levage en charge/à vide	m/s	0,12 / 0,22	
		Descente en charge/à vide	m/s	0,30 / 0,24	
Rampe gravie	Avec/sans charge	%	7 / 9		
Rampe maxim. gravie	Avec/sans charge (KB 5 min.)	%	7 / 15		
POIDS	Poids	Batterie comprise	Kg	985	1070
	Poids par essieu	Avec charge avant/arrière	Kg	840 / 1345	946 / 1324
		Sans charge avant/arrière	Kg	725 / 260	830 / 240
TRACTION	Roues	Nombre av/ar	3 - 4		
		Dimensions roues avant	mm	Ø260x85 / Ø125x50	
		Dimensions roues arrière	mm	Ø85x70	
	Empattement	Y	mm	1232 ②	
	Voie	Milieu roues av/ar	mm	754 / 370	
		Garde au sol	Avec charge m 1 au point le plus bas	mm	28
		Avec charge m 2 au centre de empattement	mm	139	
	Frein de service	Mécanique/hydraulique/electrique/pneumatique	ELECTRIQUE		
Frein de stationnement	Avec pied/à main/homme mort	HOMME MORT			
CONTROLES	Batterie	DIN	NON		
		Tension/capacité avec 5 heures de décharge	V/Ah	24 / 165-240	
	Moteurs électriques	Moteur de traction puissance (KB 60 min.)	Kw	1.5 A.C.	
		Moteur de levage puissance avec 15%	Kw	2,5	
	Transmission	T type	ELECTRONIQUE A.C.		
	Réducteur	T type	ENGRENAGES HELICOIDALES		
	Pression de travail	Pour les équipements	bar	140	
Niveau sonore	Niveau moyen à l'oreille de l'opérateur	dB (A)	< 70		

AST comprend "a" (espace de manoeuvre)= 200 mm et il est entendu comme palette à vide

① Comme transporteur, la capacité augmente de 20%

② Diminution de 46 mm lorsque les stabilisateurs sont en position haute

③ Plate-forme verticale / Plate-forme horizontale

COTES D'ENCOMBREMENT DU MAT

TYPE	HAUTEUR	Q Kg	h3	h2	h1	h4	h4 grille
Pas Télescopiques	1700	1200	1620	1620	2110	2130	2545
	2500	1200	2430	350	1810	2995	3360
DUPLIX "D"	3000	1200	2930	350	2060	3490	3860
	3500	900	3430	350	2310	3995	4360

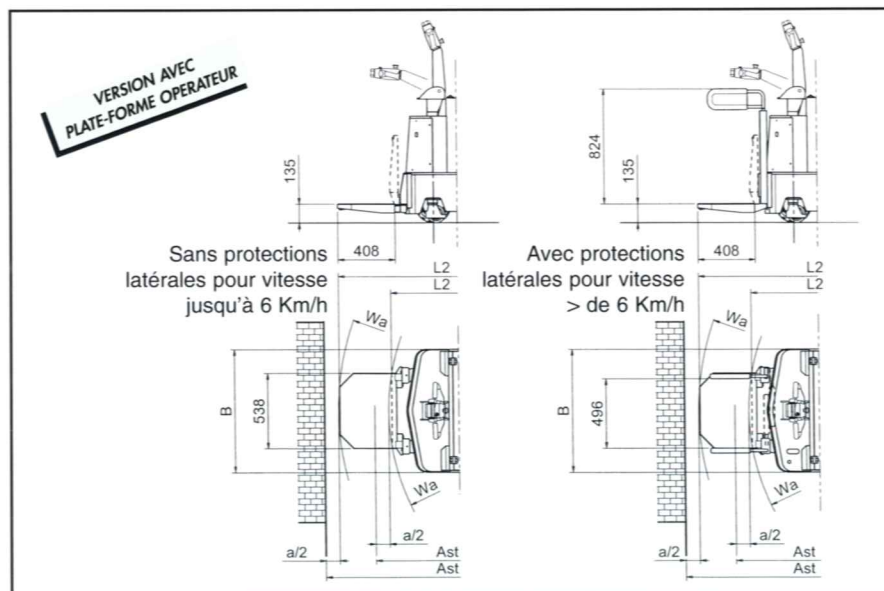

INOX

